



AIRSEP 290

Die AIRSEP 290 ist ein zweireihiger Bunkerroder mit vollhydraulischem Antrieb, patentiertem AirSep-Trenngerät und einer serienmäßigen Bunkerkapazität von 9 t.

AIRSEP 290

Auf der Agritechnica 2013 stellte GRIMME zusammen mit der Firma SPUDNIK, die ebenfalls zur GRIMME Gruppe gehört, das revolutionäre und mit der DLG-Goldmedaille ausgezeichnete AirSep-Trenngerät vor. Dieses speziell für steinige Böden geeignete Trenngerät wurde in den letzten Jahren umfangreich weiterentwickelt und in eine eigenständige Maschinenbaureihe integriert – AIRSEP 290.

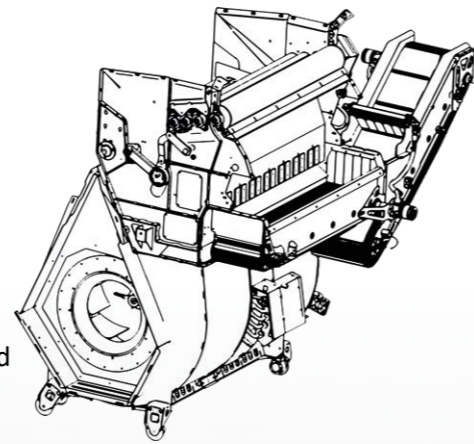

Neuer Schwingrahmen

Die neue Schwingrahmengometrie verhindert möglichen Krautaufbau bei gleichzeitiger Gewichtsersparnis. Für die serienmäßigen V2A-Bleche sind Aussparungen vorhanden, die Verschleiß direkt ersichtlich machen. Alle Rollen sind zudem leicht erreichbar und austauschbar.



Tiefenführung

Neben der serienmäßigen Dammentlastung kann die AIRSEP 290 optional mit der TerraTronic-Tiefenführung ausgestattet werden, die wahlweise eine automatische Dammentlastung oder Dammdruckregelung bewirkt. Alternativ kann mit TerraDisc eine automatische Tiefenführung durch das Abtasten der Dammkrone mittels zwei Schleifkufen erfolgen, welche sich speziell für schwere Böden eignet.



Vollhydraulischer Antrieb

Dank des serienmäßigen, vollhydraulischen Antriebs können alle Siebbänder, inklusive des optional erhältlichen Aufnahmebandes sowie die Trenngeräte, unabhängig von der Zapfwellendrehzahl des Traktors in km/h eingestellt werden. Alle Siebbänder können zudem einzeln reversiert werden. Durch den Wegfall mechanischer Antriebskomponenten verbessert sich zudem die Zugänglichkeit für Reinigungs- und Wartungsarbeiten.



Aufnahmeband

Das Aufnahmeband ermöglicht eine zusätzliche Fallstufe entlang des Produktstroms und somit zusätzliche Abreinigung. Es eignet sich besonders für schwere und/oder nasse Standorte und ist in einem Geschwindigkeitsbereich von 1-9 km/h unabhängig von den anderen Siebbändern einstellbar.



Übergabe zum AirSep

Angetriebene Glattwalzen sorgen, in Kombination mit einem Einweiser, für eine gleichmäßige und definierte Übergabe des Erntegutes vom zweiten Siebband in das AirSep-Trenngerät.





Wenn Formel 1 Technologie auf Kartoffeltechnologie trifft

Das AirSep ist ein pneumatisches Trenngerät, bei dem die Bestandteile des Gutstroms, deren Dichte höher als die der Kartoffeln sind, abgetrennt werden. Die Kartoffeln werden durch einen Luftstrom in der Schwebelage gehalten und schwimmen schonend aus dem Trenngerät heraus. Das gesamte Maschinenkonzept wurde um das AirSep-Trenngerät herum entwickelt, um Beimengen frühestmöglich aus dem Gutstrom trennen zu können. So wird das Risiko von Beschädigungen auf ein Minimum reduziert!

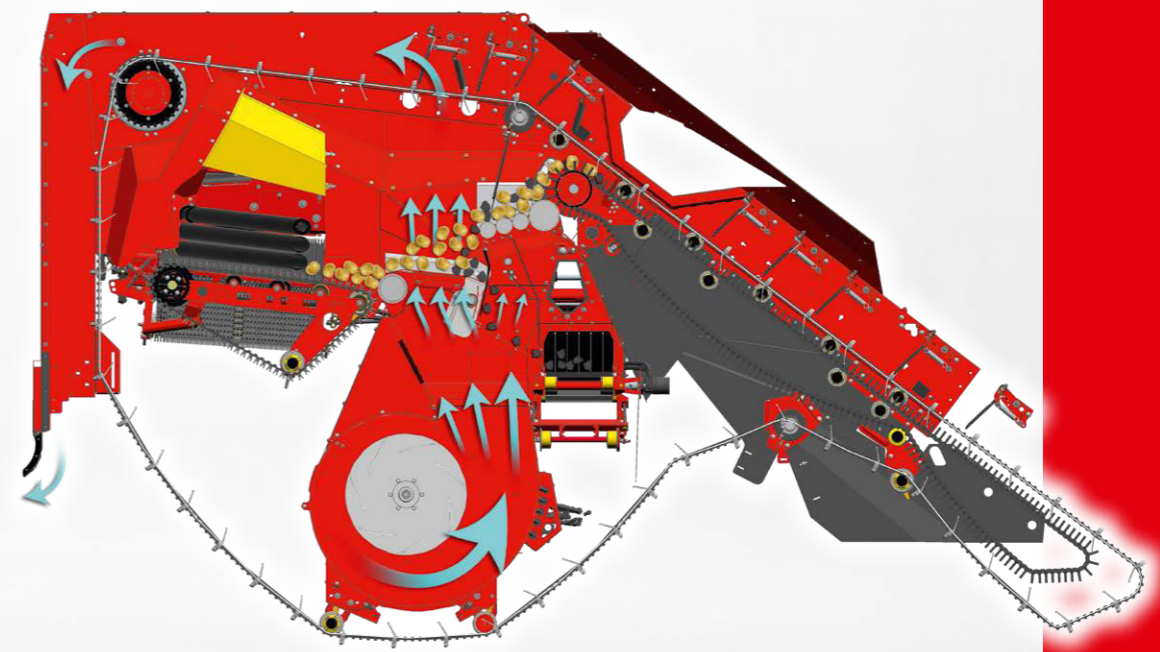

Bei der Entwicklung der AIRSEP 290 wurde mit Hilfe einer sogenannten CFD-Simulation das AirSep-Trenngerät optimiert. Die aus der Entwicklung von Formel 1 Autos bekannte Berechnungsmethode für Strömungsverhalten wurde dafür genutzt, ein energieeffizientes System innerhalb des verfügbaren Bauraums zu gestalten. Neben dem Gebläse wurde der gesamte Grobkrautkasten für einen bestmöglichen Strömungsverlauf angepasst. Dabei wurde sich bspw. der „Coanda-Effekt“ zu Nutzen gemacht, den austretenden Luftstrom nach hinten abzulenken.





ClodSep-Trenngerät

Das ClodSep-Trenngerät ist mit zwei zweireihigen Fingerabstreiferbändern ausgestattet. In Verbindung mit dem AirSep übernimmt es vor allem die Trennung trockener Kluten. Die Beimengen können zudem am Beimengenband nachverlesen werden. Mit der optionalen und zum Patent angemeldeten V-Förmigen Anordnung der Finger wird die Durchsatzleistung erhöht.



Ideales Trennergebnis

Zusätzlich zur automatischen Geschwindigkeitsverstellung der Igelband-Trenngeräte (Speedtronic-Sep), kann mit Speedtronic-Web die Siebbandgeschwindigkeit vollautomatisch, lastabhängig und in Abhängigkeit zur Fahrgeschwindigkeit geregelt werden, wodurch der Fahrer entlastet und das Produkt geschont wird.



Beeindruckendes Arbeitsergebnis

Das Ergebnis ist ein Produktstrom frei von Steinen und feuchten Kluten. Diese werden nach dem AirSep zum Verlesen auf das Beimengenband abgegeben, gelangen anschließend in einen Steinkasten und können am Feldrand entladen werden.



Mehr Komfort für das Verlesepersonal

Je nach Ausstattungsvariante kommt die Maschine mit höhenverstellbaren Tritten, Polsterungen, wasserdichten Ablageboxen, Handwaschbehälter und diversen Reinigungsspaten. Eine Schiebeleiter ist serienmäßig an Bord und kann an diversen Punkten an der Maschine eingehangen werden.

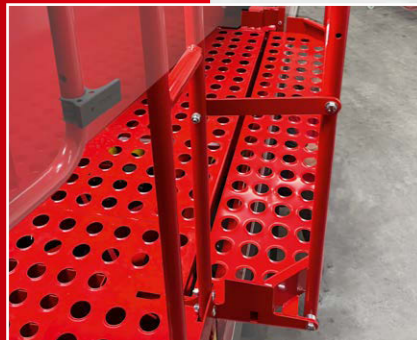

Ausstellbare Plattform

Serienmäßig sind beidseitig des Verlesetisches großzügige Plattformen für das Verlesepersonal sowie Einwurfschächte für Beimengen vorgesehen. Die Plattform auf der linken Maschinenseite ist zudem ausstellbar, sodass bis zu 5 Personen angenehm am Verlesetisch arbeiten können.





Staubgeschützt

Die Abdeckplane oberhalb des Grobkrautbands reduziert die Staubentwicklung und erhöht dadurch den Komfort für das Verlesepersonal.



Steinkasten

Unterhalb der linken Plattform befindet sich der ca. 1 m³ fassende Steinkasten mit Ablaufband. Die Befüllung erfolgt über die Einwurfschächte und das Beimengenband. Die seitliche Entleerung außerhalb der Maschinenkontur erfolgt über das Bedienterminal vom Traktorsitz oder Verlesestand aus.



7,5 t NonstopBunker

Neben dem 9 t fassenden Standardbunker ist ein 7,5 t großer NonstopBunker verfügbar. Der patentierte, umlaufende Bunkerboden ermöglicht ein Nonstop-Roden mit schnellem Überladen während der Fahrt. Selbst Kisten in zweiter Reihe können durch die große Überladeweite bequem erreicht werden.



Bunkerband mit Tuch und umlaufender Polsterung

Der Tuchboden des Bunkers sorgt mit seinen Taschen für einen guten Mitnahmeeffekt. Ergänzend zu der geringen Abgabehöhe des Bunkerbefüllbandes sorgt die Polsterung aller Bunkerleisten für zusätzliche Produktschonung.



Massenkartierung

Das System erfasst Ertragsunterschiede innerhalb der Fläche und dokumentiert die Erträge ortsbezogen. Problembereiche innerhalb der Fläche können lokalisiert und die Logistikplanung optimiert werden. Alle Messwerte können im ISO-XML-Format gespeichert und mit einem USB-Stick, oder drahtlos über den „agrirouter“, übermittelt werden.





TriSys-Dreiradfahwerk

Das TriSys-Fahwerk bietet bis zu 65 % mehr Aufstandsfläche gegenüber einem Standardroder. Alle Räder sind gelenkt und bieten einen sehr stabilen Stand. Die optionale Radialbereifung bis zu 850/50 R30.5 ermöglicht ein bodenschonendes Überfahren des Ackers.

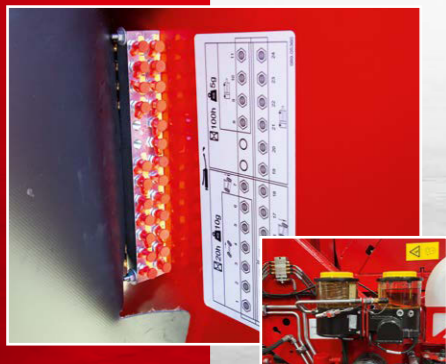

Zentralschmierung

Die serienmäßig eingebauten, zentralen Schmierbänke bündeln Schmierstellen. Eine klare Indikation von Schmiermenge und -intervall erleichtert die Wartungsarbeiten. Mit der optionalen Zentralschmieranlage werden alle Schmierstellen an Deichsel, Bunker und Achse automatisch abgeschmiert.

Sieh was du willst und wie du es willst!

Dank des SmartView-Videosystems mit 8 Kameras bleiben alle relevanten Funktionen permanent im Blick. Mit vielen Funktionen, wie der Live-Slowmotion, kann die große Anzeigefläche frei individualisiert werden. Unterstützt wird die Rundumsicht, vor allem im Dunkeln, durch die neue LED-Umfeldbeleuchtung.



Übersichtlich und einfach zu bedienen

Die Bedienung ist komfortabel und erfolgt serienmäßig über ISOBUS. Dabei bietet das GRIMME Digital Interface (GDI) dem Fahrer eine ideale Übersicht über die einzustellenden Maschinenparameter. Auftrags-, Maschinen- und Standortparameter können serienmäßig drahtlos an das Endkundenportal myGRIMME oder per „agrirouter“ an betriebseigene Systeme übermittelt werden.



Verkaufen Sie Ihre Gebrauchtmachine

- > Erhalten Sie ein unverbindliches Angebot
- > Zahlung vor Abholung möglich
- > Einfache Verkaufsabwicklung
- > Kostenlose Abholung Ihrer Maschine



Erhalten Sie ein unverbindliches Angebot für Ihre gebrauchte Kartoffel-, Rüben- und Gemüsetechnik von GRIMME oder anderen namhaften Herstellern.

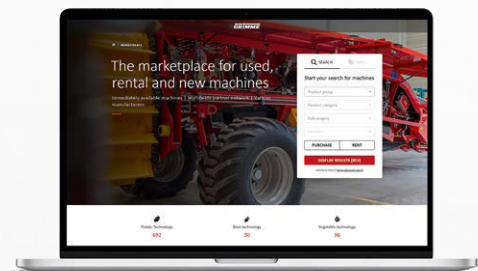

Digital. Einfach. Vernetzt - myGRIMME



myGRIMME ist Ihr Zugang zur digitalen Welt von GRIMME. Mit Ihrem Account haben Sie die virtuelle Maschinenakte mit allen digitalen Services und Informationen in Echtzeit immer dabei. Außerdem werden Ihre Aufträge automatisch dokumentiert und übersichtlich ausgewertet. Des Weiteren haben Sie mit dem Webshop die Möglichkeit Ersatzteile online zu bestellen. myGRIMME ist auf jedem internetfähigen Endgerät nutzbar und für Sie kostenlos.

my.grimme.com

